

2025年全日本卓球選手権大会

(一般の部)

岡山県予選会

主催：岡山県卓球協会

期日：2024年10月12日(土) 9:00～

混合ダブルスは11:30受付12:00試合開始予定

2024年10月14日(月) 9:00～

会場：10/12 シップアリーナ(サブアリーナ)

10/14 玉島の森体育館

競技上の注意

1. ルールについて

現行の日本卓球ルールを適用する。ただし、タイムアウト制は準々決勝より採用する。

2. 試合方式について

全試合11本5ゲームマッチの3ゲーム先取で行う。

3. ラケット検査について

ラケット検査を行うことがありますので、審判長の指示に従うこと。

進行上の連絡

1. 試合順序及びコート割について

試合順序及びコート割はプログラムに掲載していますので確認して下さい。なお、コート等の変更もありますので放送に注意して下さい。

2. 審判について

プログラムに記載している口で囲んでいる番号の選手は審判をお願いします。2試合目以降は敗者審判をお願いします。

3. 試合結果について

試合結果は負けた選手が進行席まで報告に来て下さい。

4. 試合進行について

1日目 最初に男女ダブルスを行い、その後混合ダブルスを行います。

混合ダブルス試合開始 12:00～予定（開始前の会場練習なし）

混合ダブルスのみ参加の方 受付11:30～

2日目 最初から男女シングルスを行います。

会場使用上の注意

1. 下履き上履きの区別について

下履き上履きの区別を必ず守るようにして下さい。

2. 貴重品について

貴重品は各自で管理するようにして下さい。

3. ゴミについて

自分の出したゴミは持ち帰るようにして下さい。

《 全国大会について 》

◎ 天皇杯・皇后杯 2025年全日本卓球選手権大会（一般の部）

シングルス 期日：2025年1月21日（火）～26日（日）

会場：東京体育館

ダブルス 期日：2025年1月30日（木）～2月2日（日）

会場：スカイホール豊田

《 代表数について 》

① 男子シングルス 3名 ② 女子シングルス 3名

③ 男子ダブルス 2組 ④ 女子ダブルス 2組

⑤ 混合ダブルス 2組

男子ダブルス

1	1	横山 友一 萩原 卓樹	Y.YLINK	101	301	109	岸本 漣斗 大西 瑛心	関西高	17
	2	地崎 勇太 林 勇次郎	六番卓球クラブ	① 201		① 205	三宅 翔也 木村 晟也	岡山理科大 就実大	18
1	3	青江 啓夢 水野 羽琉	倉敷南高 笠岡高	102	301	110	上田 和寿 藤村 瑠希	倉敷工業高	19
	4	森本 陽次朗 坂下 大翔	関西高	② 301		② 303	公文 隆仁 竹内 克実	佛教大 岡山理科大	20
2	5	竹浪 舜 石田 一成	岡山商科大	103	401	111	川上 祐平 福井 快智	やつなみクラブ Y.YLINK	21
	6	白神 巧志朗 上田 晃大	金光学園高 倉敷工業高	① 202		① 206	三宅 陸矢 安部 一之助	関西高	22
2	7	赤尾 征一郎 多曾田 颯介	Y.YLINK	104	401	112	上原 有佑 宮内 晴基	環太平洋大 六番卓球クラブ	23
	8	道広 悠斗 金光 将希	関西クラブ 北陸大	② 401		② 402	柏 友貴 金光 航平	関西クラブ	24
3	9	石橋 鷹次郎 西田 有輝	日本大 大阪経済法科大	105	501	113	小郷 颯佑 鎌田 瑛人	倉敷工業高	25
	10	二森 雷 松本 壱紗	倉敷工業高	① 203		① 207	田中 翔 松山 佳聖	Y.YLINK	26
3	11	黒崎 奏 齊藤 雄飛	関西高	106	302	114	畑山 翔陽羽 根岸 凜空	関西高	27
	12	藤原 日向 有明	ねや卓球クラブ 岡山商科大	② 302		② 304	斉藤 健太 内田 真奨	高知工科大 近畿大	28
4	13	岡本 拓也 松永 俊彦	Y.YLINK 岡山親卓会	107	304	115	上杉 宏希 矢野 隼志	旭化成 Rainbow	29
	14	平松 拓磨 中原 輝	関西クラブ team Amani	① 204		① 208	亀川 梗平 桐野 滉大	アールクラブ	30
4	15	津本 直之 小椋 真輔	Rainbow	108	304	116	武田 朴韻 林 紘平	精華学園高 倉敷青陵高	31
	16	金光 凌佑 福島 太生	関西高	② 304		② 304	島村 大観 田口 隆	専修大 ねや卓球クラブ	32

○は得点記録

□ 第1試合審判

女子ダブルス

1	西川 結 山崎 友海	山陽学園	201	301	401	501	402	205	中野 杏恋 難波 志乃	就実高	10
2	川田 穂乃果 赤堀 美結	総社高	101	303	401	501	303	205	藤枝 南 戸田 葵	総社高	11
9	3	佐藤 早恵 池口 心海	Rainbow 玉野高	1	301	401	303	206	阿部 仁胡 景山 結月	山陽学園	12
4	前田 千鶴 村田 悠菜	就実高	202	302	401	501	402	206	河邊 梨花 中口 紗羽	福岡大	13
5	渡邊 衣葉子 造田 七海	岡山大	2	302	401	501	402	207	榎木 香桃 隈元 舞花	就実高 就実中	14
6	橘高 由菜知 本田 志穂	同志社大 関西学院大	203	304	401	501	304	207	山本 理香 大倉 結心	総社高	15
7	芝 実奈美 福田 莉子	就実高 就実中	1	302	401	501	304	208	岡本 菜愛 末盛 恭加	倉敷青陵高	16
10	8	三宅 菜実子 渡邊 香帆子	TS平松 ラブレブン	3	302	401	402	208	面手 凜 樋口 美空	山陽学園	17
9	齋木 結心 高取 まい	山陽学園	2	302	401	501	402	208	面手 凜 樋口 美空	山陽学園	17

○は得点記録

第1試合審判

混合ダブルス 12:00頃試合開始予定

1	内田 真奨 小原 胡桃	近畿大	201	301	401	501	402	205	金光 将希 山崎 友海	北陸大 山陽学園高	10
2	上杉 宏希 大倉 結心	旭化成 総社高	101	303	401	501	303	205	山元 天飛 戸田 葵	乙島TC 総社高	11
3	3	岡本 拓也 小藤 有加	Y.Y LINK Peach Club	1	301	401	303	206	平松 拓磨 渡邊 香帆子	関西クラブ ラブ・イレブン	12
4	小椋 真輔 佐藤 早恵	Rainbow	202	302	401	501	402	206	段畑 裕哉 難波 志乃	岡山大 就実高	13
5	柏 友貴 西川 結	関西クラブ 山陽学園高	2	302	401	501	402	207	萩原 卓樹 齋木 結心	Y.Y LINK 山陽学園高	14
6	道広 悠斗 中野 杏恋	関西クラブ 就実高	203	304	401	501	304	207	津本 直之 池口 心海	Rainbow 玉野高	15
7	上田 和寿 藤枝 南	倉敷工業高 総社高	1	302	401	501	304	208	藤村 瑠希 岡本 菜愛	倉敷工業高 倉敷青陵高	16
4	8	武田 朴韻 武田 杷音	精華学園高 Y.Y LINK	3	302	401	402	208	金光 航平 河邊 梨花	関西クラブ 福岡大	17
9	島村 大観 樋口 美空	専修大 山陽学園高	2	302	401	501	402	208	金光 航平 河邊 梨花	関西クラブ 福岡大	17

○は得点記録

第1試合審判

男子シングルス

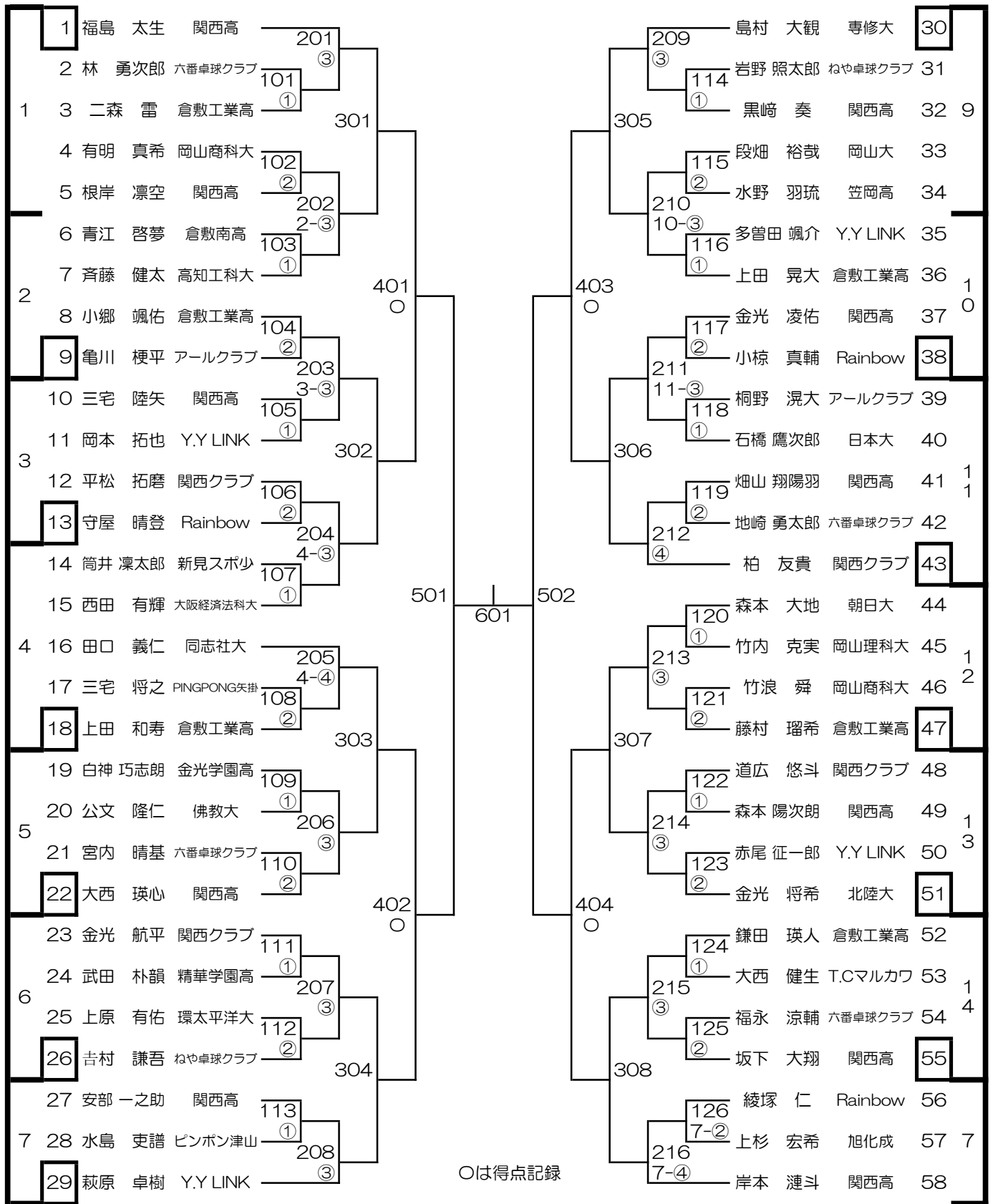

Round	Match No.	Player 1	Player 2	Score	Player 3	Player 4	Score
1	201	1 福島 太生 関西高	30 島村 大観 専修大	3-0	114	31 岩野 照太郎 ねや卓球クラブ	32 9
	101	2 林 勇次郎 六番卓球クラブ	32 黒崎 奏 関西高	1-1	115	33 段畑 裕哉 岡山大	34
	301	1 3 二森 雷 倉敷工業高	33 210	10-3	116	35 多曾田 颯介 Y.Y LINK	36 1
	102	4 有明 真希 岡山商科大	34 211	11-3	117	37 金光 凌佑 関西高	38 0
	202	5 根岸 凜空 関西高	35 118	1-1	119	39 桐野 滉大 アールクラブ	40
	103	6 青江 啓夢 倉敷南高	36 212	4-4	120	41 1 1 畑山 翔陽羽 関西高	42
	401	2 7 齊藤 健太 高知工科大	37 216	7-4	121	43 柏 友貴 関西クラブ	44
	104	8 小郷 颯佑 倉敷工業高	38 213	3-0	122	45 1 2 道広 悠斗 関西クラブ	46
	203	9 亀川 梗平 アールクラブ	39 214	3-0	123	47 1 3 森本 陽次朗 関西高	48
	105	10 三宅 陸矢 関西高	40 215	3-0	124	49 1 4 鎌田 瑛人 倉敷工業高	50
	302	3 11 岡本 拓也 Y.Y LINK	41 216	7-4	125	51 55 坂下 大翔 関西高	52
	106	12 平松 拓磨 関西クラブ	42 216	7-4	126	56 綾塚 仁 Rainbow	57 7
	204	13 守屋 晴登 Rainbow	43 216	7-4	127	58 岸本 漣斗 関西高	58
	107	14 筒井 凜太郎 新見スポ少	44 216	7-4	128	59 上杉 宏希 旭化成	59
501	4 15 西田 有輝 大阪経済法科大	45 216	7-4	129	60 上杉 宏希 旭化成	60	
601	16 田口 義仁 同志社大	46 216	7-4	130	61 上杉 宏希 旭化成	61	
502	17 三宅 将之 PINGPONG矢掛	47 216	7-4	131	62 上杉 宏希 旭化成	62	
303	18 上田 和寿 倉敷工業高	48 216	7-4	132	63 上杉 宏希 旭化成	63	
402	19 白神 巧志朗 金光学園高	49 216	7-4	133	64 上杉 宏希 旭化成	64	
304	20 公文 隆仁 佛教大	50 216	7-4	134	65 上杉 宏希 旭化成	65	
403	21 宮内 晴基 六番卓球クラブ	51 216	7-4	135	66 上杉 宏希 旭化成	66	
404	22 大西 瑛心 関西高	52 216	7-4	136	67 上杉 宏希 旭化成	67	
305	23 金光 航平 関西クラブ	53 216	7-4	137	68 上杉 宏希 旭化成	68	
306	24 武田 朴韻 精華学園高	54 216	7-4	138	69 上杉 宏希 旭化成	69	
307	25 上原 有佑 環太平洋大	55 216	7-4	139	70 上杉 宏希 旭化成	70	
308	26 吉村 謙吾 ねや卓球クラブ	56 216	7-4	140	71 上杉 宏希 旭化成	71	
309	27 安部 一之助 関西高	57 216	7-4	141	72 上杉 宏希 旭化成	72	
310	28 水島 吏譜 ビンボン津山	58 216	7-4	142	73 上杉 宏希 旭化成	73	
311	29 萩原 卓樹 Y.Y LINK	59 216	7-4	143	74 上杉 宏希 旭化成	74	

女子シングルス

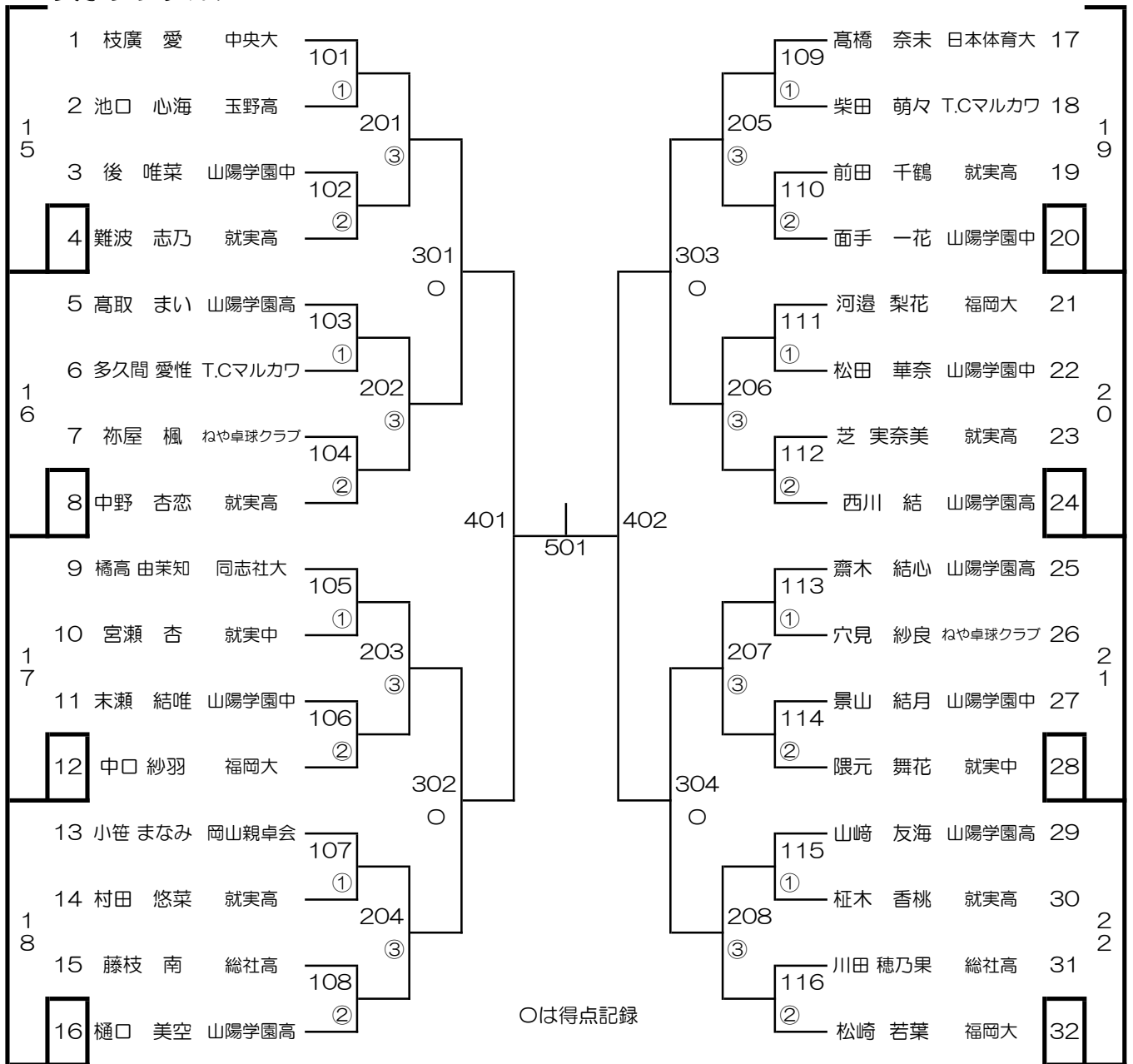

□ 第1試合審判

3位決定戦

10/14 玉島の森 会場レイアウト

